

HORQUILLAS CORREDERAS SCANIA



(CON BARRON / MANGUITO CORREDERO)

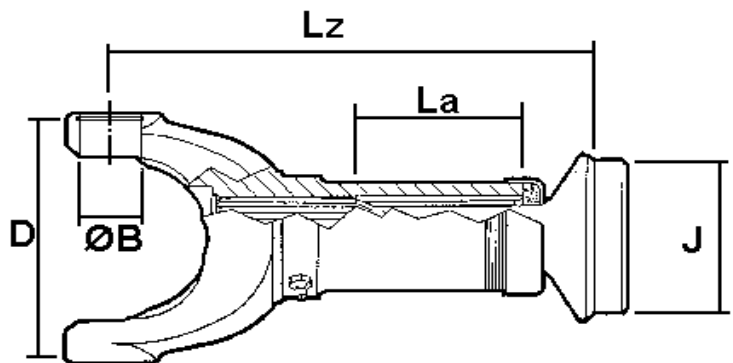
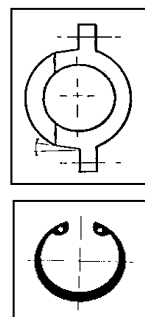

FIG. 1



Fijación cruz

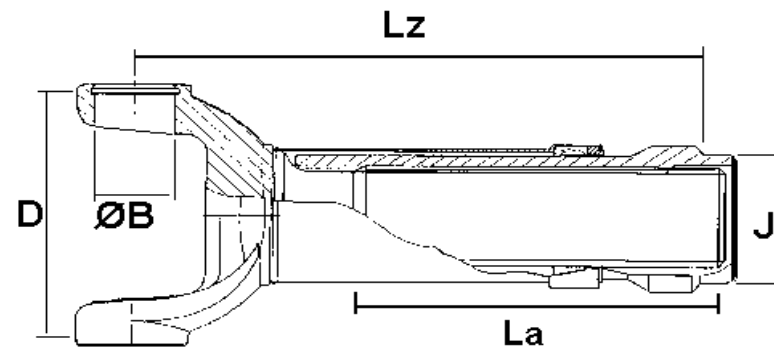

FIG. 2

REF. Cardyfren	PARA CRUZ		SERIE	FIG.	Lz	La	Ø J	β	PARA TUBO	OBSERVACIONES	EQUIV.		REF. ANTIGUA
	Ø B	D											
P300 7001	38	148	P-300	2	300	90	81	22°	90 x 5	Con manguito estriado.	P-300		
P040 7101	48	161	P-40	1						Sin Barrón	P-40	03-466XL	
P040 7001	48	161	P-40	1	330	96	90,5	22°	100 x 5	Con barrón 24 estrias.	P-40	43-0612-466XL	
P400 7001	48	161	P-400	2	330	125	90,5	22°	100 x 5	Con manguito estriado.	P-400		
P400 7002	48	161	P-400	2	330	125	90,5	22°	100 x 5	Con manguito estriado.	P-400		
P050 7001	57	164	P-50	1	335	82	90,5	22°	100 x 5	Con barrón 24 estrias.	P-50	43-1614-469XL	
P500 7001	57	164	P-500	2	340	100	97,3	22°	108 x 5,5	Con manguito estriado.	P-500		
P600 7001	65	190	P-600	2	385	110	103	22°	114 x 5,5	Con manguito estriado.	P-600		